

CHAMINÉ DE ILHA, 90 CM, AÇO INOX
 EAN13: 8017709204044

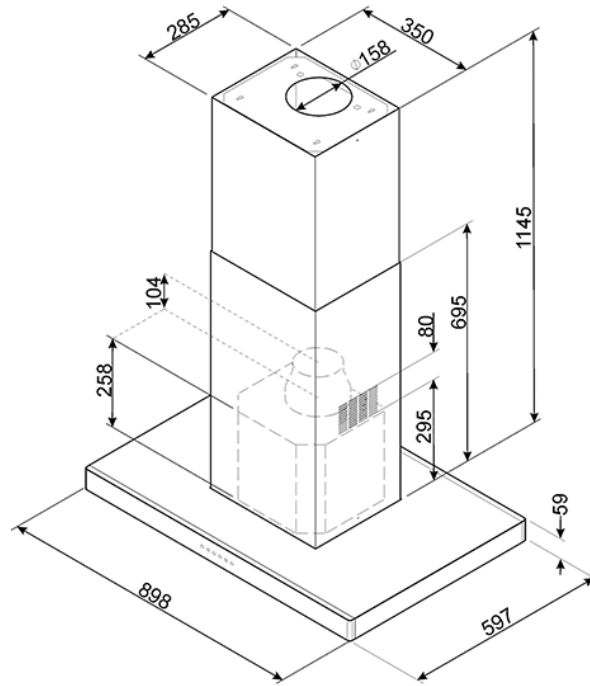

• CARACTERÍSTICAS: • PROGRAMAS E FUNÇÕES: • 3 níveis de potência • Potência intensiva • Programador desligar automático • Indicador de substituição de filtros • UTILIZAÇÃO: • Comandos eletrónicos • 4 lâmpadas LED 1 W cada • 3 filtros antigordura em alumínio • EQUIPAMENTO: • Condução de exaustão: Ø 150 mm • Válvula antirretorno • Redutor do tubo da extração • ETIQUETA ENERGÉTICA: • Classe energética B • Consumo anual de energia (CAE exaustor): 63.4 KWh/a • Classe de eficiência dinâmica dos fluidos A • Classe de eficiência de iluminação A • Classe de eficiência de filtragem de gorduras B • Nível de potência sonora: 65 dB(A) • Capacidade máxima de extração livre (PO): 820 m3/h • Potência nominal: 280 W •

Nº de velocidades	I	II	III	INT
Capacidade de extração m3/h IEC 61591	293	385	526	754
Ruído dB(A) IEC 60704-2-13	52	59	65	72