

CHAMINÉ DE ILHA, 37 CM, AÇO INOX
EAN13: 8017709203214

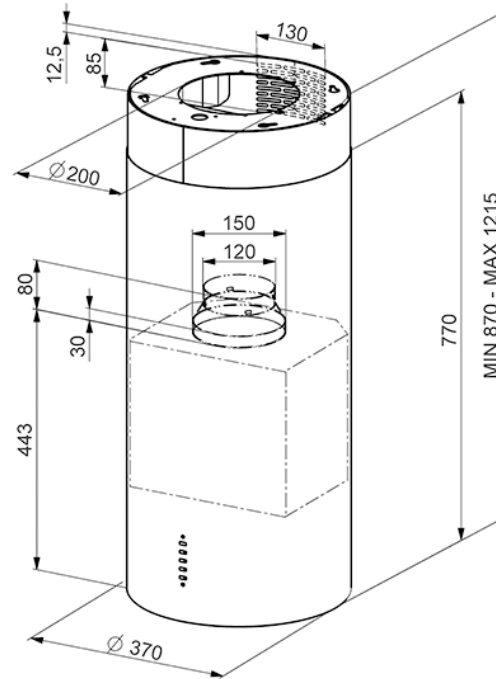

• CARACTERÍSTICAS: • PROGRAMAS E FUNÇÕES: • 3 níveis de potência • Potência intensiva • Intensidade da luz ajustável • Indicador de substituição de filtros • UTILIZAÇÃO: • Comandos eletrónicos • 2 lâmpadas LED 1 W cada • 1 filtro antigordura em aço inox • EQUIPAMENTO: • Condução de exaustão: Ø 150 mm • Válvula antirretorno • Redutor do tubo da extração • ETIQUETA ENERGÉTICA: • Classe energética B • Consumo anual de energia (CAE exaustor): 69.9 kWh/a • Classe de eficiência dinâmica dos fluidos B • Classe de eficiência de iluminação A • Classe de eficiência de filtragem de gorduras B • Nível de potência sonora: 65 dB(A) • Capacidade máxima de extração livre (PO): 800 m³/h • Potência nominal: 272 W •

Nº de velocidades	I	II	III	INT
Capacidade de extração m ³ /h IEC 61591	280	400	560	660
Ruído dB(A) IEC 60704-2-13	52	61	65	68